

WebPerformer-NX 「経費申請ワークフロー」 説明資料

1. サンプル概要

2. 導入手順

3. 操作方法

1. 申請者の操作
 1. 申請書を作成する
 2. 申請書を編集・削除する
 3. 申請する
 4. 参照者を追加する
 5. 申請書を検索する
2. 承認者の操作
 1. 申請書を承認/差し戻し/否認する
 2. 参照者を追加する
 3. 申請書を検索する
3. 参照者の操作
 1. 申請書を検索する
4. 共通の操作
 1. サインイン/サインアウト/パスワード変更

4. 設計情報

1. 画面一覧
2. 画面遷移図
3. 各画面設計
 1. ホーム画面
 2. 申請画面
 3. 申請内容確認画面
 4. 申請書一覧画面
 5. 申請書詳細画面
 6. 承認待ち一覧画面
 7. 承認画面
4. DBテーブル一覧
 1. ケーステーブル
 2. ケース履歴テーブル
 3. 拠点マスタ
 4. ステータスマスタ
 5. ユーザマスタ
 6. 申請情報テーブル
 7. 承認履歴テーブル
 8. 購入商品テーブル
 9. 参照者テーブル
5. 定数

1. サンプル概要（1）

経費の申請内容を記入・添付し、担当者に承認依頼することができるアプリケーションです。
お使いのNX開発環境にインポート、デプロイすることで、動作をご確認いただけます。

ご提供するファイルは以下の通りです。

ファイル名	概要
Sample003_経費申請ワークフロー_説明資料.pdf	本資料
Sample003_download.zip	アプリケーション定義、DB定義を圧縮したファイルです。解凍してお使いいただけます。

1. サンプル概要（2）

- 当サンプルには、1つのアプリケーション定義が含まれます。

ID	アプリ名	概要
Sample003_WF_ExpensesApp	経費申請ワークフロー	<ul style="list-style-type: none">経費の申請内容を記入及びファイル添付して申請する。承認者は承認・差し戻し・否認する。※ワークフローは申請者→承認者の1ステップのみ※申請ステータスは「未申請」「申請」「承認済」「差し戻し」「否認」

- 当サンプルは、NXで作成できるアプリケーションの例をご紹介することを目的としており、必要最低限の処理のみ実装しております。入力項目のバリデーションチェックなどは実装しておりません。予めご了承ください。
- 当サンプルは、ユーザ認証を前提にしたアプリケーションです。動作確認の際は、ユーザマネージャに登録したユーザ情報が必要になります。
- 当サンプルは、ビルトインテーブル（\$case、\$case_history）を使用します。既にビルトインテーブルを作成・利用されている場合、既存アプリへの影響を考慮する必要があります。詳細は、「2. 導入手順」をご確認ください。

2. 導入手順 (1)

- ① サンプルセット (Sample003_download.zip) を取得し、zipを解凍 ※下記の状態でご利用ください。

Sample003_download

- └ Sample003_WF_ExpensesApp.zip [デスクトップアプリ]
- └ Sample003_DB.sql [DBテーブル構築用]

- ② ユーザマネージャに任意のユーザを登録
アプリ動作確認時に使用するユーザです。登録手順はマニュアルをご参照ください。
3ユーザ (申請者、承認者、参照者) を用意してください。

参考 : マニュアル > ユーザマネージャ > ユーザ > 作成

2. 導入手順 (2)

③ 既にビルトインテーブル (\$case、\$case_history) を作成・利用している場合は以下を実施

フリー実行環境でお試しいただく場合：

既存の「ビルトインテーブルを使用するアプリ」を停止

> DBをエクスポートしてバックアップを取得

> ビルトインテーブル (\$case、\$case_history) を削除

参考：マニュアル> データベース> エクスポート

有償環境でお試しいただく場合：

新規DBを作成

※以後の手順は、作成したDBを使用してください。

参考：マニュアル> データベース> データベース作成

2. 導入手順 (3)

④ DBインポート

サイドメニュー「データベース」

> DB名の縦三点リーダーをクリックし「データベースインポート」

> ファイル で、解凍したサンプルセット内の「Sample003_DB.sql」を指定して[インポート]

> 以下の7テーブルが作成されていることを確認する

Sample003_M_Base、Sample003_M_Stauts、Sample003_M_User、
Sample003_T_ApplicationForm、Sample003_T_ApprovalHistory、
Sample003_T_PurchaseProducts、Sample003_T_ReferencePerson

参考：マニュアル>データベース>データベース>インポート

⑤ ビルトインテーブルを作成

ワークフロー用の案件レコード、履歴、担当者を管理するテーブルを自動で生成します。

サイドメニュー「データベース」

> DB名 - [テーブル] - [新規]

> [ビルトイン] > [ワークフロー]

> 画面に従って2テーブル（\$case、\$case_history）を作成

参考：マニュアル>ワークフロー>ビルトインテーブル

2. 導入手順（4）

⑥DBのユーザマスタ更新

アプリ動作確認時に使用するユーザ情報を追加登録します。

手順②で用意したユーザの「Eメール」を、
サイドメニュー「データベース」

> DB名 - [テーブル] - [Sample003_M_User]テーブル - [データ]
に登録されているレコードの[EMAIL]カラムに設定してください。
その他のカラムの値は、変更してもしなくても問題ありません。

	USER_ID	USER_NAME	USER_COMPANY	USER_DEPARTMENT	EMAIL
<input type="checkbox"/>	userid0001	観音太郎	Canon-ITS	UserDep-001	
<input type="checkbox"/>	userid0002	佐藤花子	Canon-ITS	UserDep-001	
<input type="checkbox"/>	userid0003	山田三郎	Canon-ITS	UserDep-002	

参考：マニュアル>データベース>テーブル>レコード更新

2. 導入手順 (5)

- ⑦ アプリケーション インポート
サイドメニュー「アプリケーション」
 > [アプリ作成]
 > インポート で、解凍したサンプルセット内の「Sample003_WF_ExpensesApp.zip」を指定して[次へ]
 > アプリのIDとラベルを確認して[作成]

参考 : マニュアル > アプリケーション > インポート

- ⑧ アプリケーション DB設定
「アプリケーション」一覧画面で、インポートしたアプリ「経費申請ワークフロー」をクリック
 > サイドメニュー「設定」
 > 一般設定 - デフォルト設定 - 既定データベース をお使いのDBに変更し、[保存]

- ⑨ アプリケーション デプロイ
デプロイを行い、動作確認を実施
 ※リリースデプロイをして動作確認をしてください。デバッグデプロイの場合、認証機能が有効になりません。
 ※ユーザマネージャに登録されているユーザでサインインしてください。

参考 : マニュアル > デプロイ > デプロイ方法

3. 操作方法

3.1.1. 申請書を作成する

申請者の操作

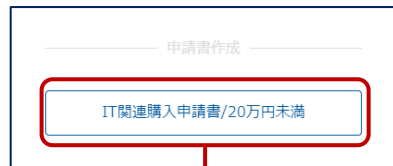

経費申請ワークフローを起動すると、ホーム画面が表示されます。
申請書作成欄の「IT関連購入申請書/20万円未満」を押すと申請画面が表示されます。
必要な情報を入力します。

「ホーム画面に戻る」または「キャンセル」を押すと申請内容は**保存されず**にホーム画面へ戻ります。
「保存して閉じる」を押すと入力内容が保存されてホーム画面へ戻ります。
「保存して確認画面へ」を押すと入力内容が保存されて申請内容確認画面へ進みます。

必須項目(*)が入力されていない場合、保存できません。
合計金額が0の場合、申請内容確認画面に進めません。

入力内容を保存して申請内容確認画面へ進む
入力内容を保存してホーム画面へ戻る
ホーム画面へ戻る

3.1.2. 申請書を編集・削除する

申請者の操作

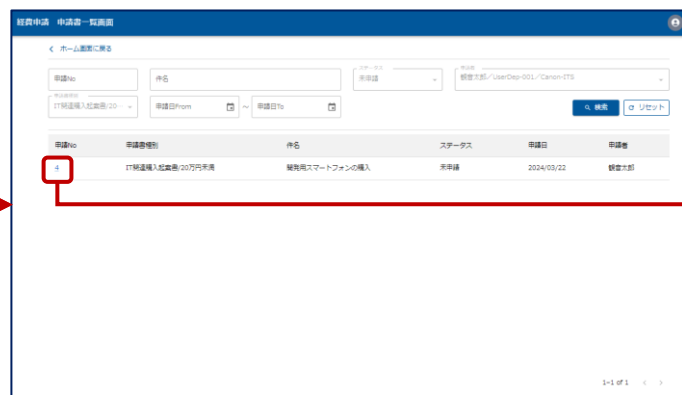

ホーム画面で「未申請/差し戻し申請書」または「全申請書」を押すと、申請書一覧画面が表示されます。
 申請書一覧画面で編集したい申請書を選択すると、申請書詳細画面が表示されます。
 サインインユーザが作成した申請書のステータスが未申請または差し戻しの場合は編集や削除ができます。
 「編集」を押すと申請画面が表示されます。
 「削除」を押すと、作成した申請書を削除してホーム画面に戻ります。

申請画面で必要な情報を入力します。

「ホーム画面に戻る」または「キャンセル」を押すと入力内容は更新されずにホーム画面へ戻ります。
 「保存して閉じる」を押すと入力内容が更新されてホーム画面へ戻ります。
 「保存して確認画面へ」を押すと入力内容が更新されて申請内容確認画面へ進みます。

必須項目(*)が入力されていない場合、保存できません。
 合計金額が0の場合、申請内容確認画面に進めません。

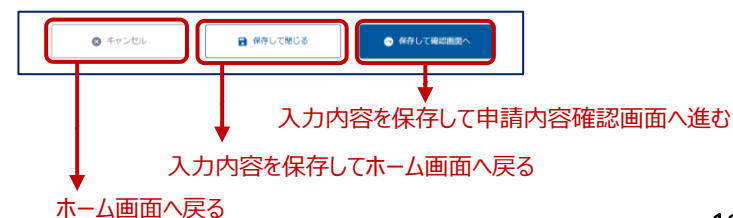

3.1.3. 申請する



申請画面で「保存して確認画面へ」を押すと、申請内容確認画面が表示されます。「編集」を押すと、申請画面に戻ります。「削除」を押すと、作成した申請書を削除してホーム画面に戻ります。「キャンセル」を押すと、ホーム画面に戻ります。

承認者を選択して「申請する」を押すと、申請書のステータスが更新されて、ホーム画面に戻ります。承認者は必須、コメントの入力は任意です。承認者選択はユーザマスタに登録されたユーザが選択肢として表示されます。コンボボックスを使用しているため、入力しながらフィルタすることが可能です。

3.1.4. 参照者を追加する

参照者

観音三郎/Canon-ITS UserDep-001

観音三郎/Canon-ITS UserDep-001

+ 参照者を追加する

参照者を選択し、参照者を追加するボタンを押してください

参照者を選択し、「参照者を追加する」を押すと、テキストエリアに参照者の一覧が表示されます。
参照者選択はユーザマスタに登録されたユーザが選択肢として表示されます。コンボボックスを使用しているため、入力しながらフィルタすることが可能です。
参照者の削除はできません。

サインインユーザが申請した申請書について、参照者の追加は以下の画面で可能です。

- ・申請画面
- ・申請内容確認画面
- ・申請書詳細画面

3.1.5. 申請書を検索する

申請者の操作

- ① 未申請 / 差し戻し申請書
- ② 承認中申請書
- ③ 承認済み申請書
- ④ 否認申請書

ホーム画面で申請者用一覧のボタンを選択すると、各ステータスと申請者でフィルタした状態で申請書一覧画面が表示されます。

①

表示される申請書

- ・サインインユーザが作成した申請書
- ・ステータスが未申請または差し戻しの申請書

②

表示される申請書

- ・サインインユーザが作成した申請書
- ・ステータスが承認中の申請書

③

表示される申請書

- ・サインインユーザが作成した申請書
- ・ステータスが承認済みの申請書

④

表示される申請書

- ・サインインユーザが作成した申請書
- ・ステータスが否認の申請書

ホーム画面で「全申請書」を選択すると、申請書一覧画面が表示されます。

表示される申請書

- ・サインインユーザが作成した申請書
- ・サインインユーザが承認者となっている申請書
- ・サインインユーザが参照者となっている申請書

検索条件を入力し、「検索」を押すと、該当の申請書の一覧が表示されます。

「リセット」を押すと、入力された検索条件がクリアされます。

申請Noリンクをクリックすると申請書詳細画面が表示されます。

3.2.1. 申請書を承認/差し戻し/否認する

承認者の操作

ホーム画面で「承認待ち申請書」を選択すると、承認待ち一覧画面が表示されます。ステータスが承認中、サインインユーザが承認者の申請書が表示されます。検索条件を入力し、「検索」を押すと、該当の申請書の一覧が表示されます。「リセット」を押すと、入力された検索条件がクリアされます。

申請Noリンクをクリックすると、承認画面が表示されます。申請内容を確認し、「承認」または「差し戻し」または「否認」を選択すると、申請書のステータスが変更され、承認待ち一覧画面に戻ります。差し戻しまたは否認の場合はコメント入力必須です。

3.2.2. 参照者を追加する

承認者の操作

参照者

観音三郎/Canon-ITS UserDep-001

観音三郎/Canon-ITS UserDep-001

参照者を追加する

参照者を選択し、参照者を追加するボタンを押してください

参照者を選択し、「参照者を追加する」を押すと、テキストエリアに参照者の一覧が表示されます。
参照者選択はユーザマスタに登録されたユーザが選択肢として表示されます。コンボボックスを使用しているため、入力しながらフィルタすることが可能です。
参照者の削除はできません。

承認画面にて参照者を追加することが可能です。

3.2.3. 申請書を検索する

承認者の操作

全申請書一覧

全申請書

経費申請 申請書一覧画面

< ホーム画面に戻る

申請No: [] 件名: [] ステータス: [] 申請者: []

申請書種別: IT関連購入起案書/20万円未満 申請日From: [] ~ 申請日To: [] [検索] [リセット]

申請No	申請書種別	件名	ステータス	申請日	申請者
6	IT関連購入起案書/20万円未満	承認中	承認中	2024/04/22	観音太郎
7	IT関連購入起案書/20万円未満	承認済み	承認済み	2024/04/22	観音太郎
8	IT関連購入起案書/20万円未満	差し戻し	差し戻し	2024/04/22	観音太郎
9	IT関連購入起案書/20万円未満	否認	否認	2024/04/22	観音太郎

1-4 of 4 < >

ホーム画面で「全申請書」を選択すると、申請書一覧画面が表示されます。

表示される申請書は以下の通りです。

- ・サインインユーザが作成した申請書
- ・サインインユーザが承認者となっている申請書
- ・サインインユーザが参照者となっている申請書

検索条件を入力し、「検索」を押すと、該当の申請書の一覧が表示されます。

「リセット」を押すと、入力された検索条件がクリアされます。

申請Noリンクをクリックすると申請書詳細画面が表示されます。申請書の編集や削除はできません。

3.3.1. 申請書を検索する

参照者の操作

全申請書

経費申請 申請書一覧画面

< ホーム画面に戻る

申請No: [] 件名: [] ステータス: [] 申請者: []

申請書種別: IT関連購入起案書/20... 申請日From: [] ~ 申請日To: [] [検索] [リセット]

申請No	申請書種別	件名	ステータス	申請日	申請者
6	IT関連購入起案書/20万円未満	承認中	承認中	2024/04/22	観音太郎
7	IT関連購入起案書/20万円未満	承認済み	承認済み	2024/04/22	観音太郎
8	IT関連購入起案書/20万円未満	差し戻し	差し戻し	2024/04/22	観音太郎
9	IT関連購入起案書/20万円未満	否認	否認	2024/04/22	観音太郎

1-4 of 4 < >

ホーム画面で「全申請書」を選択すると、申請書一覧画面が表示されます。

表示される申請書は以下の通りです。

- ・サインインユーザが作成した申請書
- ・サインインユーザが承認者となっている申請書
- ・サインインユーザが参照者となっている申請書

検索条件を入力し、「検索」を押すと、該当の申請書の一覧が表示されます。

「リセット」を押すと、入力された検索条件がクリアされます。

申請Noリンクをクリックすると申請書詳細画面が表示されます。申請書の編集や削除はできません。

3.4.1. サインイン/サインアウト/パスワード変更

共通操作

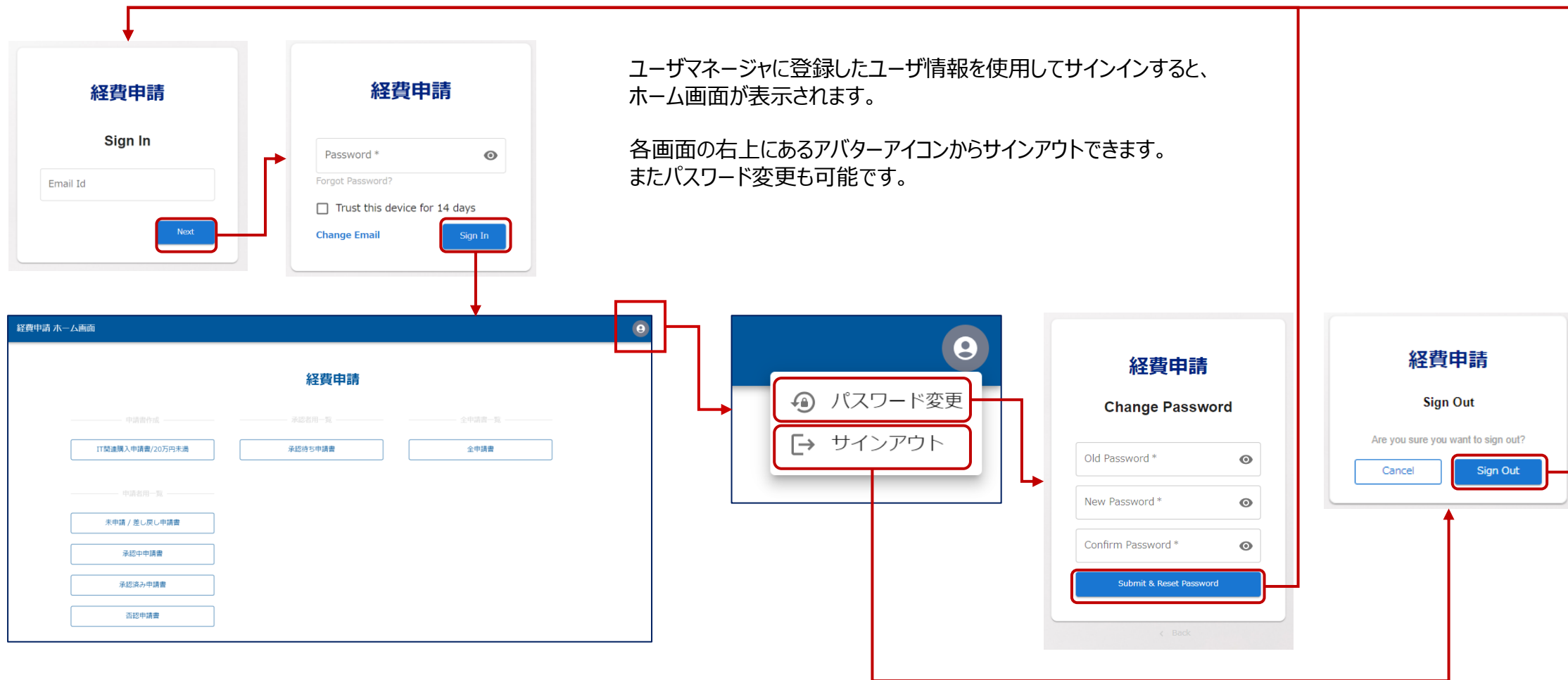

4. 設計情報

4.1. 画面一覧

ID	画面名	備考
Sign In ID	サインイン	・NXの認証UI
Sign in Password	パスワード入力	・NXの認証UI
Reset Password Step1	パスワード忘れ①	・NXの認証UI
Reset Password Step2	パスワード忘れ②	・NXの認証UI
Change Password	パスワード変更	・NXの認証UI
Sign Out	サインアウト	・NXの認証UI
UI_01_Home	UI_01_ホーム画面	アプリを起動しログインした後に表示される画面です。各画面へ遷移するためのボタンを表示します。
UI_02_Create	UI_02_申請画面	申請情報を入力する画面です。
UI_03_Confirmation	UI_03_申請内容確認画面	入力した申請情報を確認するための画面です。この画面から申請を行います。
UI_04_ListForApplicant	UI_04_申請書一覧画面	確認したい申請書を検索する画面です。この画面から申請書詳細画面に遷移します。検索条件を指定して申請書を検索できます。
UI_05_Detail	UI_05_申請書詳細画面	申請内容を確認するための画面です。申請書が未申請か差し戻しの場合、申請者はこの画面から申請書を編集・削除できます。
UI_06_ListForApprover	UI_06_承認待ち一覧画面	承認者が承認待ちの申請を確認する画面です。この画面から承認画面に遷移します。検索条件を指定して申請書を検索できます。
UI_07_Approve	UI_07_承認画面	承認者が申請内容を確認し、承認するための画面です。差し戻しや否認もこの画面にて行います。

4.2. 画面遷移図

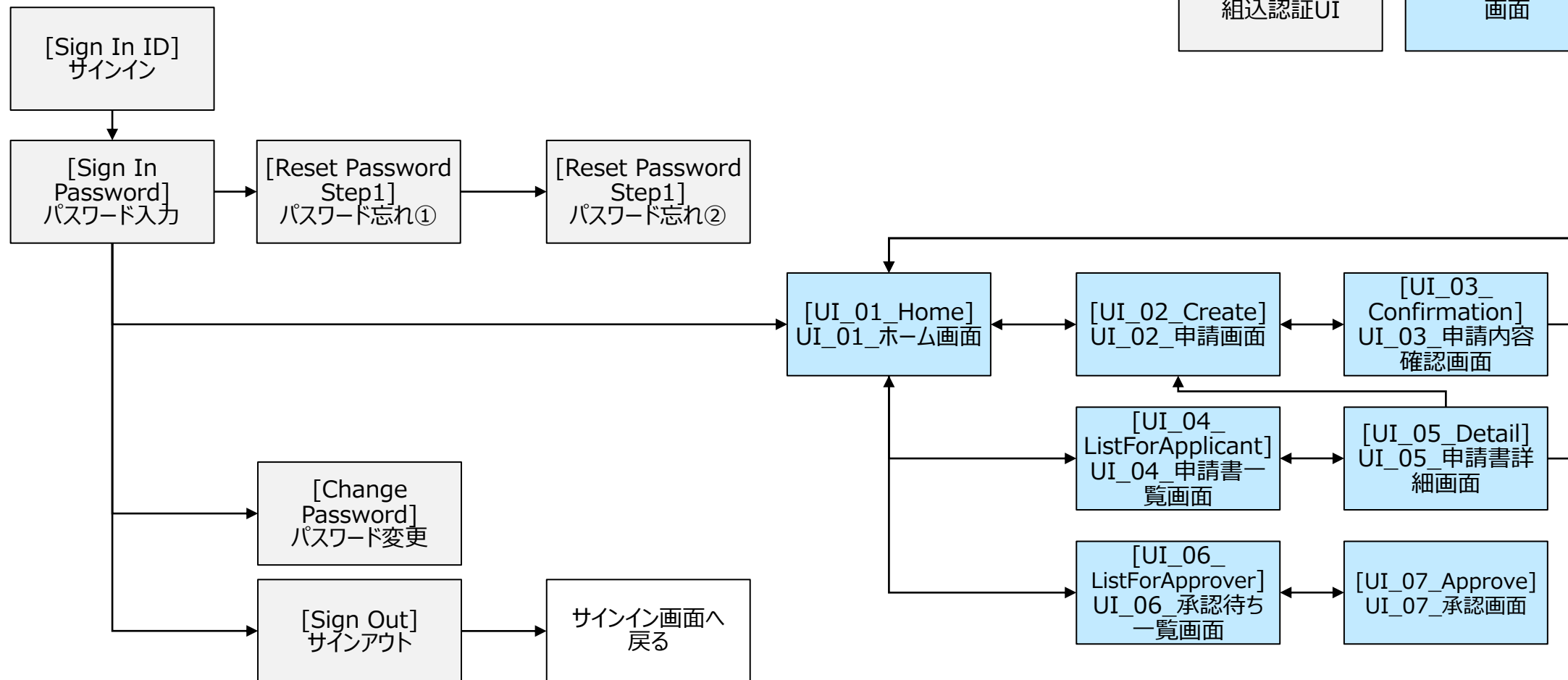
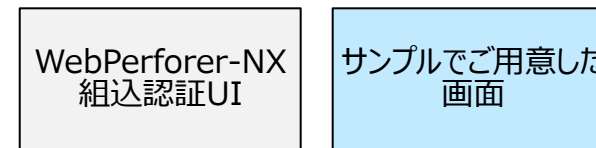

4.3.1. ホーム画面

ID : UI_01_Home

概要 : 各画面に遷移するためのホーム画面



No	項目名	コンポーネント種別	備考
1	画面名	アプリバー	・右のAvatarアイコンをクリックすると、パスワード変更とサインアウトを実行するためのメニューが表示される
2	IT関連購入起案書/20万円未満	PushButton	・申請Noを発番する ・申請画面へ遷移する ※申請画面へ遷移すると申請Noがカウントアップされるため、未申請案件を「キャンセル」すると、DB上の申請Noに欠番がでます。
3	未申請/差し戻し申請書	PushButton	・申請書一覧画面へ遷移する ※遷移先は以下の条件で表示される -ステータス：未申請、差し戻し -申請者：サインインユーザ
4	承認中申請書	PushButton	・申請書一覧画面へ遷移する ※遷移先は以下の条件で表示される -ステータス：承認中 -申請者：サインインユーザ
5	承認済み申請書	PushButton	・申請書一覧画面へ遷移する ※遷移先は以下の条件で表示される -ステータス：承認済 -申請者：サインインユーザ
6	否認申請書	PushButton	・申請書一覧画面へ遷移する ※遷移先は以下の条件で表示される -ステータス：否認 -申請者：サインインユーザ
7	承認待ち申請書	PushButton	・承認待ち一覧画面へ遷移する
8	全申請書	PushButton	・申請書一覧画面へ遷移する

4.3.2. 申請画面(1)

ID : UI_02_Create

概要 : 申請情報を入力する画面

The screenshot shows a web application interface for submitting an expense application. It features a blue header bar with the title '経費申請 申請画面' and a user profile icon. Below the header is a navigation bar with a back button labeled 'ホーム画面に戻る'. The main content area displays the application status as '未申請' (Not Applied) in red. The application name is '申請名称 : IT関連購入申請書/20万円未満'. The form fields include '申請No : 4', '申請者 : 観音太郎 / Canon-ITS UserDep-001', and '申請日 : 2024/03/22'. A note at the bottom states '申請No、申請者、申請日は自動入力されます' (Application No, applicant, and application date are auto-filled).

No	項目名	コンポーネント種別	備考
1	画面名	アプリバー	・右のアバターアイコンをクリックすると、パスワード変更とサインアウトを実行するためのメニューが表示される
2	ホーム画面に戻る	PushButton	・ホーム画面へ遷移する
3	ステータス	タイポグラフィー	・申請書のステータスを表示する
4	申請名称	リッチテキスト	・申請書種別を表示する
5	申請No	テキスト入力	・申請Noを表示する読み取り専用項目
6	申請者	テキスト入力	・申請者を表示する読み取り専用項目
7	申請日	日付ピッカー	・申請日を表示する読み取り専用項目

4.3.2. 申請画面(2)

ID : UI_02_Create

概要 : 申請情報を入力する画面

申請内容

⑧ *件名 開発用スマートフォンの購入

⑨ *申請本文

1. 種別
③社内使用を目的としたIT関連の投資・購入。本社管理部門の一般投資含む。

2. 申請の概要
アプリ開発に必要な機材の購入を申請します。

3. 想定利用期間（期間を見積もった根拠も記載）
2024/4/1 ~ 2025/3/31 (1年間)

4. 取得方法の選択根拠
別プロジェクト等での利用も考慮し購入を希望します。

5. お客様名/案件名/製作Noなど
〇〇〇案件で使用しますが、△△△案件での利用も予定しています。

6. 関連する申請
関連する申請はありません。

⑩ *区分 購入 クラウドサービス レンタル リース

⑪ *希望納品日 2024/04/01 
※最短の場合は申請日の翌日を入力、および備考に「最短」と入力してください。

⑫ *負担課コード 1111
※半角数字4桁で入力してください

⑬ 購入先

⑭ 備考

No	項目名	コンポーネント種別	備考
8	件名	テキスト入力	・件名を入力（必須）
9	申請本文	テキストエリア	・本文を入力（必須）
10	区分	ラジオボタングループ	・区分を選択（必須）
11	希望納品日	日付ピッカー	・日付を選択（必須） ※カレンダーから日付を選択する、または、「yyyy/MM/dd」形式で日付を入力する ※入力チェックなし
12	負担課コード	テキスト入力	・負担課コードを入力（必須） ※入力チェックなし
13	購入先	テキスト入力	・購入先を入力
14	備考	テキストエリア	・備考を入力

4.3.2. 申請画面(3)

ID : UI_02_Create

概要 : 申請情報を入力する画面

納品先情報

⑮	拠点	東京
⑯	*郵便番号	108-0075 <small>※半角数字、および“-”で入力してください。</small>
⑰	*会社名	キヤノンITソリューションズ株式会社
⑱	*住所	東京都港区南2-16-6
⑲	*ビル名	キヤノンタワー
⑳	*フロア名	10F
㉑	*課名	第一開発部
㉒	*宛先氏名	観音太郎
㉓	*電話番号 (外線)	0123-456-789 <small>※半角数字、および“-”で入力してください。</small>
㉔	備考	 <small>※配送時の注意事項があれば記入してください。納品先と設置先が異なる場合、備考に設置先を記入してください。</small>

No	項目名	コンポーネント種別	備考
15	拠点	セレクトボックス	・選択された拠点情報をDBから取得し、郵便番号~ビル名を自動で入力します
16	郵便番号	テキスト入力	・郵便番号を入力 (必須) ※入力チェックなし
17	会社名	テキスト入力	・会社名を入力 (必須)
18	住所	テキストエリア	・住所を入力 (必須)
19	ビル名	テキスト入力	・ビル名を入力 (必須)
20	フロア名	テキスト入力	・フロア名を入力 (必須)
21	課名	テキスト入力	・課名を入力 (必須)
22	宛先氏名	テキスト入力	・宛先氏名を入力 (必須)
23	電話番号	テキスト入力	・電話番号を入力 (必須) ※入力チェックなし
24	備考	テキストエリア	・備考を入力

4.3.2. 申請画面(4)

ID : UI_02_Create

概要 : 申請情報を入力する画面

②5

購入商品情報

*メーカー	*品名	*メーカー型番	*数量	*単価	金額 (自動計算)
Apple	iPhone 14 Pro	h097hgj	1	36000	36000

※数量と単価は半角数字で入力してください。入力後、金額を自動計算します。

②6 合計金額 (税抜き) : 36,000

②7 通貨単位 :

No	項目名	コンポーネント種別	備考
25	購入商品一覧	データグリッド	<ul style="list-style-type: none">行追加ボタンをクリックして入力行を追加する行削除ボタンをクリックして選択行を削除する以下の項目を入力する<ul style="list-style-type: none">-メーカー-品名-メーカー型番-数量-単価数量と単価が入力して、一覧外をクリックすると、金額が自動入力される※数量、単価を半角数字で入力すると、自動計算される※数量、単価が半角数字でない場合、申請不可 (入力チェックあり)
26	合計金額	数値入力	<ul style="list-style-type: none">購入商品一覧の金額の合計が自動入力される※合計金額が0の場合、申請不可
27	通貨単位	セレクトボックス	<ul style="list-style-type: none">通貨を選択する (円,ドル)

4.3.2. 申請画面(5)

ID : UI_02_Create

概要 : 申請情報を入力する画面

The screenshot displays a web application interface for creating an application. It is divided into two main sections: '添付ファイル' (Attachments) and '承認状況' (Approval Status).

添付ファイル (Attachments):

- ②⑧: A blue button labeled '見積書を添付する' (Attach Estimate Sheet).
- ③①: A text input field for 'ファイル名' (File Name) containing '見積書.xlsx'.
- ②⑨: A button labeled '添付した見積書を削除する' (Delete Attached Estimate Sheet).

承認状況 (Approval Status):

- ③①: A table with columns for 'ステータス' (Status), '担当者' (Responsible Person), 'コメント' (Comment), and '日時' (Date/Time).

No	項目名	コンポーネント種別	備考
28	見積書を添付する	プッシュボタン	・ファイルをアップロードして、添付ファイル一覧に表示する アップロード先 : 「/Sample003_WF_ExpensesApp/AttachedFile/<申請No4桁>」
29	添付した見積書を削除する	プッシュボタン	・アップロードしたファイルを削除して、添付ファイル一覧を更新する ※添付ファイルはすべて削除される
30	添付ファイル一覧	テーブル	・ファイル名のリンクをクリックして、添付ファイルをダウンロードする
31	承認状況一覧	テーブル	・承認状況の履歴が表示される -ステータス -担当者 -コメント -日時

4.3.2. 申請画面(6)

ID : UI_02_Create

概要 : 申請情報を入力する画面

The screenshot shows a web form for adding reference users. It includes a list of reference users (32), a dropdown menu for selection (33), an 'Add Reference User' button (34), and three action buttons at the bottom: 'Cancel' (35), 'Save and Close' (36), and 'Save and Go to Confirmation Screen' (37). The form contains the text '観音二郎/Canon-ITS UserDep-001' and a message: '参照者を選択し、参照者を追加するボタンを押してください'.

No	項目名	コンポーネント種別	備考
32	参照者一覧	テキストエリア	・追加された参照者を表示する 「氏名/会社名 所属」
33	選択参照者	コンボボックス	・参照者を選択する ※ユーザマスタに登録されているユーザが 選択可能 ※氏名を入力して絞り込みが可能
34	参照者を追加する	PushButton	・選択した参照者を追加し、参照者一覧 を更新する ※参照者の削除は不可
35	キャンセル	PushButton	・新規申請の場合、入力した項目情報 は保存されずに、ホーム画面へ遷移する ・保存済みの申請の場合、今回編集した 項目情報は保存されずに、ホーム画面へ 遷移する
36	保存して閉じる	PushButton	・申請内容を保存して、ホーム画面へ遷 移する ・必須項目の入力チェックあり
37	保存して確認画面へ	PushButton	・申請内容を保存して、申請内容確認 画面へ遷移する ・必須項目の入力チェックあり ・合計金額が0の場合、画面遷移しない

4.3.3. 申請内容確認画面(1)

ID : UI_03_Confirmation

概要 : 入力した申請情報を確認し、申請する画面

① 経費申請 申請内容確認画面

② [編集] [削除] ③

④ 未申請

⑤ 申請名称 : IT関連購入申請書/20万円未満

⑥ 申請No : 4 ⑦ 申請者 : 観音太郎/Canon-ITS UserDep-001

申請内容

⑧

⑨

01 : 件名* 開発用スマートフォンの購入

02 : 申請本文* 右記参照

03 : 区分* 購入

04 : 希望納品日* 2024/04/01

05 : 負担課コード* 1111

06 : 購入先

07 : 備考

01 申請本文*

1. 種別
③社内使用を目的としたIT関連の投資・購入、本社管理部門の一般投資含む。

2. 申請の概要
アプリ開発に必要な機材の購入を申請します。

3. 想定利用期間 (期数を見積もった機材も記載)
2024/4/1 ~ 2/25/3/31 (1年間)

4. 取得方法の選択機別
別プロジェクトなどでの利用も考慮し購入を希望します。

5. お客様名/案件名/製作Noなど
○○○案件で使用しますが、△△△案件での利用も予定しています。

6. 関連する申請
関連する申請はありません。

※読み取り専用

No	項目名	コンポーネント種別	備考
1	画面名	アプリバー	・右のアバターアイコンをクリックすると、パスワード変更とサインアウトを実行するためのメニューが表示される
2	編集	PushButton	・申請画面へ遷移する
3	削除	PushButton	・申請情報を削除してホーム画面へ遷移する
4	ステータス	タイポグラフィー	・申請書のステータスを表示する
5	申請名称	リッチテキスト	・申請書種別を表示する
6	申請No	テキスト入力	・申請Noを表示する読み取り専用項目
7	申請者	テキスト入力	・申請者を表示する読み取り専用項目
8	申請内容一覧	テーブル	・申請内容を表示する -件名 -申請本文 -区分 -希望納品日 -負担課コード -購入先 -備考
9	申請本文	テキストエリア	・申請本文を表示する読み取り専用項目

4.3.3. 申請内容確認画面(2)

ID : UI_03_Confirmation

概要 : 入力した申請情報を確認し、申請する画面

⑩

納品先情報	
納品先情報	
01 : 拠点	東京
02 : 郵便番号*	108-0075
03 : 会社名*	キヤノンITソリューションズ株式会社
04 : 住所*	東京都港区南2-16-6
05 : ビル名*	キヤノンタワー
06 : フロア名*	10F
07 : 課名*	第一開発部
08 : 宛先氏名*	観音太郎
09 : 電話番号 (外線) *	0123-456-789
10 : 備考	

No	項目名	コンポーネント種別	備考
10	納品先情報一覧	テーブル	・納品先情報を表示する -拠点 -郵便番号 -会社名 -住所 -ビル名 -フロア名 -課名 -宛先氏名 -電話番号 -備考

4.3.3. 申請内容確認画面(3)

ID : UI_03_Confirmation

概要 : 入力した申請情報を確認し、申請する画面

⑪ 購入商品情報

⑫ 合計金額 (税別) : 36,000 通貨単位 : 円

No	メーカー*	品名*	メーカー型番*	数量*	単価*	金額*
1	Apple	iPhone 14 Pro	h097ngdj	1	36,000	36,000

添付ファイル

⑬

ファイル名 ※見直しを添付してください。

⑭ [見直し.xlsx](#)

No	項目名	コンポーネント種別	備考
11	合計金額	数値入力	・合計金額を表示する読み取り専用項目
12	通貨単位	テキスト入力	・通貨単位を表示する読み取り専用項目
13	購入商品一覧	テーブル	・購入商品を表示する -No -メーカー -品名 -メーカー型番 -数量 -単価 -金額
14	添付ファイル一覧	テーブル	・ファイル名のリンクをクリックして、添付ファイルをダウンロードする

4.3.3. 申請内容確認画面(4)

ID : UI_03_Confirmation

概要 : 入力した申請情報を確認し、申請する画面

The screenshot shows a web form for application confirmation. It is divided into several sections:

- 承認状況 (Confirmation Status):** A table with columns for Status (ステータス), Assignee (担当者), Comment (コメント), and Date (日時). Callout 15 points to this table.
- 参照者 (Reference):** A section containing a list of reference users (e.g., 観音三郎/Canon-ITS UserDep-001) and a dropdown menu (callout 17). A button labeled "参照者を追加する" (Add reference) is also present (callout 18).
- 申請者 (Applicant):** A field showing the applicant's name (観音太郎/Canon-ITS UserDep-001) with callout 19.
- 承認者 (Approver):** A dropdown menu for selecting an approver (佐藤花子/Canon-ITS UserDep-001) with callout 20.
- コメント (Comment):** A text area for entering a comment (申請します) with callout 21.
- Buttons:** At the bottom, there are two buttons: "キャンセル" (Cancel) with callout 22 and "申請する" (Apply) with callout 23.

No	項目名	コンポーネント種別	備考
15	承認状況一覧	テーブル	<ul style="list-style-type: none"> 承認状況の履歴を表示する <ul style="list-style-type: none"> -ステータス -担当者 -コメント -日時
16	参照者一覧	テキストエリア	<ul style="list-style-type: none"> 追加された参照者を表示する 「氏名/会社名 所属」
17	選択参照者	コンボボックス	<ul style="list-style-type: none"> 参照者を選択する <ul style="list-style-type: none"> ※ユーザマスタに登録されているユーザが選択可能 ※氏名を入力して絞り込みが可能
18	参照者を追加する	PushButton	<ul style="list-style-type: none"> 選択した参照者を追加し、参照者一覧を更新する ※参照者の削除は不可
19	申請者	タイポグラフィ	<ul style="list-style-type: none"> 申請者を表示する読み取り専用項目
20	承認者	コンボボックス	<ul style="list-style-type: none"> 承認者を選択する <ul style="list-style-type: none"> ※ユーザマスタに登録されているユーザが選択可能 ※氏名を入力して絞り込みが可能
21	コメント	テキストエリア	<ul style="list-style-type: none"> コメントを入力する
22	キャンセル	PushButton	<ul style="list-style-type: none"> ホーム画面へ遷移する
23	申請する	PushButton	<ul style="list-style-type: none"> 承認者が選択されているか入力チェックあり ステータスを「未申請」or「差し戻し」から「申請」に更新する ホーム画面へ遷移する

4.3.4. 申請書一覧画面(1)

ID : UI_04_ListForApplicant

概要 : 申請を一覧検索する画面

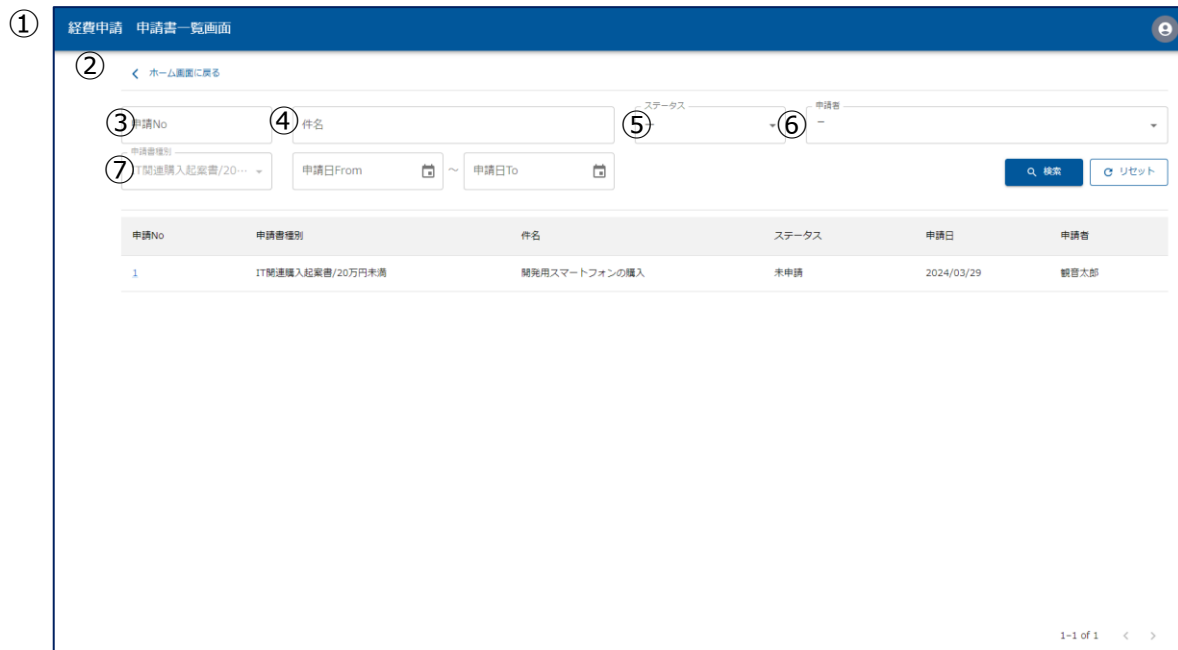

No	項目名	コンポーネント種別	備考
1	画面名	アプリバー	・右のAvatarアイコンをクリックすると、パスワード変更とサインアウトを実行するためのメニューが表示される
2	ホーム画面に戻る	PushButton	・ホーム画面へ遷移する
3	申請No	テキスト入力	・検索条件 ※完全一致検索
4	件名	テキスト入力	・検索条件 ※あいまい検索
5	ステータス	セレクトボックス	<ul style="list-style-type: none"> ・検索条件 - ※選択なし - 未申請 - 差し戻し - 承認中 - 承認済み - 否認 ※ホーム画面の申請者用一覧のボタンから遷移してきた場合、各ステータスが選択された状態で読み取り専用項目となります
6	申請者	コンボボックス	<ul style="list-style-type: none"> ・検索条件 ※ユーザマスタに登録されているユーザが選択可能 ※氏名を入力して絞り込みが可能 ※ホーム画面の申請者用一覧のボタンから遷移してきた場合、サインインユーザが選択された状態で読み取り専用項目となります
7	申請書種別	セレクトボックス	<ul style="list-style-type: none"> ・検索条件 (読み取り専用項目) ※サンプルアプリ内の申請書種別は「IT関連購入起案書/20万円未満」のみのため、検索対象外としている

4.3.4. 申請書一覧画面(2)

ID : UI_04_ListForApplicant

概要 : 申請を一覧検索する画面

The screenshot shows a web application interface for viewing and searching applications. At the top, there are search filters: '申請No' (Application No.), '件名' (Item Name), 'ステータス' (Status), and '申請者' (Applicant). Below these are date pickers for '申請日From' (Application Date From) and '申請日To' (Application Date To), labeled with circled numbers 8 and 9 respectively. There are also buttons for '検索' (Search) labeled 10 and 'リセット' (Reset) labeled 11. A table below, labeled 12, displays a list of applications with columns for '申請No', '申請書種別', '件名', 'ステータス', '申請日', and '申請者'. The table contains one entry with application number 1, type 'IT関連購入起案書/20万円未満', name '開発用スマートフォンの購入', status '未申請', date '2024/03/29', and applicant '横田太郎'. A 'ホーム画面に戻る' (Return to Home Screen) link is visible at the top left.

No	項目名	コンポーネント種別	備考
8	申請日From	日付ピッカー	<ul style="list-style-type: none"> 検索条件 カレンダーから日付を選択する、または、「yyyy/MM/dd」形式で日付を入力する
9	申請日To	日付ピッカー	<ul style="list-style-type: none"> 検索条件 カレンダーから日付を選択する、または、「yyyy/MM/dd」形式で日付を入力する
10	検索	プッシュボタン	<ul style="list-style-type: none"> 申請No～申請日に入力された条件で検索し、一覧表示する
11	リセット	プッシュボタン	<ul style="list-style-type: none"> 申請No～申請日の入力項目をクリアにする
12	申請書一覧	テーブル	<ul style="list-style-type: none"> サインインユーザが申請者または承認者または参照者の申請を一覧表示する 検索結果を表示する <ul style="list-style-type: none"> -申請No -申請書種別 -件名 -ステータス -申請日 -申請者

4.3.5. 申請書詳細画面(1)

ID : UI_05_Detail

概要 : 申請内容を確認する画面

The screenshot shows a web application interface for viewing application details. It includes a header with navigation buttons, a status indicator, application name, number, applicant, and date. A table on the left lists application details, and a main text area on the right contains the application content with numbered callouts.

① 経費申請 申請書詳細画面

② 申請書一覧画面に戻る ③ 編集 ④ 削除

⑤ 未申請

⑥ 起案名称 : IT関連購入起案書/20万円未満

⑦ 申請No : 4 ⑧ 申請者 : 観音太郎 / User/Dep-001 ⑨ 申請日 : 2024/03/22

⑩ 申請内容

⑪ 申請本文*

1. 種別
③社内使用を目的としたIT関連の投資・購入。本社管理部門の一投資含む。

2. 申請の概要
アプリ開発に必要な機材の購入を申請します。

3. 想定利用期間 (期限を見積もった情報も記載)
2024/4/1 ~ 2/25/3/31 (1年間)

4. 取得方法の選択根拠
別プロジェクトなどでの利用も考慮し購入を希望します。

5. お客様名/案件名/製作Noなど
○○○案件で使用しますが、△△△案件での利用も予定しています。

6. 関連する申請
関連する申請はありません。

※読み取り専用

No	項目名	コンポーネント種別	備考
1	画面名	アプリバー	・右のアバターアイコンをクリックすると、パスワード変更とサインアウトを実行するためのメニューが表示される
2	申請書一覧画面に戻る	プッシュボタン	・申請書一覧画面へ遷移する
3	編集	プッシュボタン	・申請画面へ遷移する ・以下の場合、クリック可能 -申請者がサインインユーザのとき -ステータスが未申請または差し戻しのとき
4	削除	プッシュボタン	・申請情報を削除してホーム画面へ遷移する ・以下の場合、クリック可能 -申請者がサインインユーザのとき -ステータスが未申請または差し戻しのとき
5	ステータス	タイポグラフィ	・申請書のステータスを表示する
6	申請名称	リッチテキスト	・申請書種別を表示する
7	申請No	テキスト入力	・申請Noを表示する読み取り専用項目
8	申請者	テキスト入力	・申請者を表示する読み取り専用項目
9	申請日	日付ピッカー	・申請日を表示する読み取り専用項目
10	申請内容一覧	テーブル	・申請内容を表示する -件名 -申請本文 -区分 -希望納品日 -負担課コード -購入先 -備考
11	申請本文	テキストエリア	・申請本文を表示する読み取り専用項目

4.3.5. 申請書詳細画面(2)

ID : UI_05_Detail

概要 : 申請内容を確認する画面

⑫

納品先情報	
納品先情報	
01 : 拠点	東京
02 : 郵便番号*	108-0075
03 : 会社名*	キヤノンITソリューションズ株式会社
04 : 住所*	東京都港区南2-16-6
05 : ビル名*	キヤノンタワー
06 : フロア名*	10F
07 : 課名*	第一開発部
08 : 宛先氏名*	観音太郎
09 : 電話番号 (外線) *	0123-456-789
10 : 備考	

No	項目名	コンポーネント種別	備考
12	納品先情報一覧	テーブル	・納品先情報を表示する -拠点 -郵便番号 -会社名 -住所 -ビル名 -フロア名 -課名 -宛先氏名 -電話番号 -備考

4.3.5. 申請書詳細画面(3)

ID : UI_05_Detail

概要 : 申請内容を確認する画面

⑬

⑭

⑮

⑯

The screenshot shows a web application interface for viewing application details. At the top, there is a header with the text '購入商品情報' (Purchase Item Information). Below the header, there are two fields: '合計金額 (税抜値) : 36,000' (Total Amount (Tax Excluded): 36,000) and '通貨単位 : 円' (Currency: Yen). The main content area contains a table with the following data:

No	メーカー*	品名*	メーカー型番*	数量*	単価*	金額*
1	Apple	iPhone 14 Pro	h097ngdj	1	36,000	36,000

At the bottom of the screen, there is a section for '添付ファイル' (Attached Files). It contains a table with the following data:

ファイル名
見積書.xlsx

No	項目名	コンポーネント種別	備考
13	合計金額	数値入力	・合計金額を表示する読み取り専用項目
14	通貨単位	テキスト入力	・通貨単位を表示する読み取り専用項目
15	購入商品一覧	テーブル	・購入商品を表示する -No -メーカー -品名 -メーカー型番 -数量 -単価 -金額
16	添付ファイル一覧	テーブル	・ファイル名のリンクをクリックして、添付ファイルをダウンロードする

4.3.5. 申請書詳細画面(4)

ID : UI_05_Detail

概要 : 申請内容を確認する画面

The screenshot displays the '承認状況' (Approval Status) section. At the top, it shows '現在の承認者: 佐藤花子 / UserDep-001'. Below this is a table with columns for 'ステータス', '担当者', 'コメント', and '日時'. The '参照者' (Reference Users) section below contains a list of users, with '横倉三郎 / Canon-ITS UserDep-001' selected. A '参照者を追加する' (Add Reference User) button is located at the bottom right of the reference user list.

No	項目名	コンポーネント種別	備考
17	現在の承認者	テキスト入力	・現在の承認者を表示する読み取り専用項目
18	承認状況一覧	テーブル	・承認状況の履歴を表示する -ステータス -担当者 -コメント -日時
19	参照者一覧	テキストエリア	・追加された参照者を表示する 「氏名/会社名 所属」
20	選択参照者	コンボボックス	・参照者を選択する ※ユーザマスタに登録されているユーザが選択可能 ※氏名を入力して絞り込みが可能
21	参照者を追加する	PushButton	・選択した参照者を追加し、参照者一覧を更新する ※参照者の削除は不可

4.3.6. 承認待ち一覧画面(1)

ID : UI_06_ListForApprover

概要 : 承認者が承認待ちの申請を確認する画面

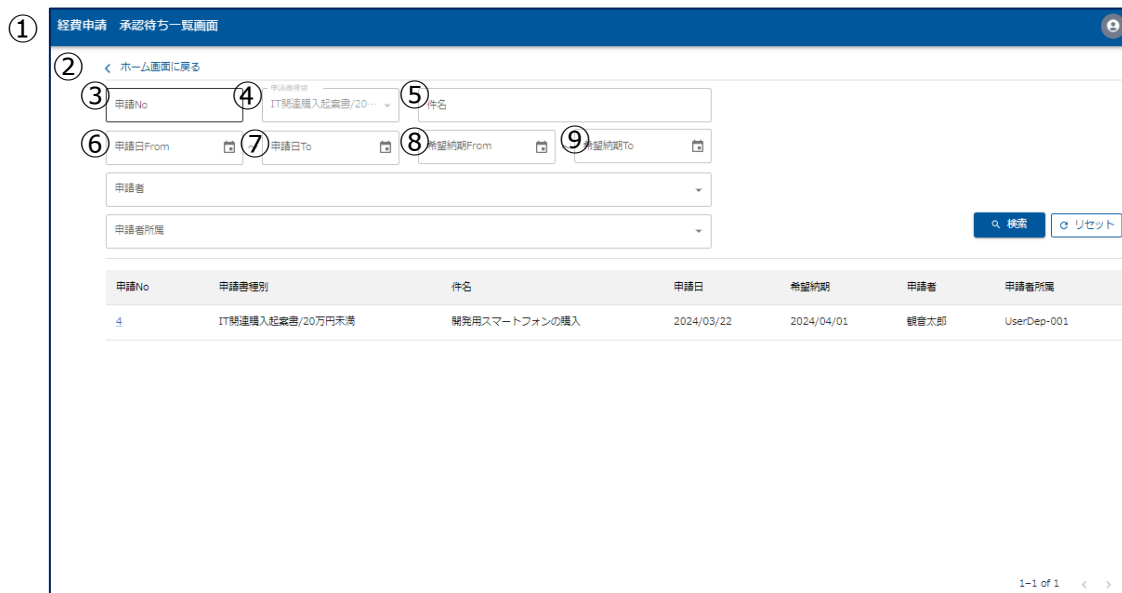

No	項目名	コンポーネント種別	備考
1	画面名	アプリバー	・右のAvatarアイコンをクリックすると、パスワード変更とサインアウトを実行するためのメニューが表示される
2	ホーム画面に戻る	PushButton	・ホーム画面へ遷移する
3	申請No	テキスト入力	・検索条件 ※完全一致検索
4	申請書種別	セレクトボックス	・検索条件 (読み取り専用項目) ※サンプルアプリ内の申請書種別は「IT関連購入起案書/20万円未満」のみのため、検索対象外としている
5	件名	テキスト入力	・検索条件 ※あいまい検索
6	申請日From	日付ピッカー	・検索条件 ・カレンダーから日付を選択する、または、「yyyy/MM/dd」形式で日付を入力する
7	申請日To	日付ピッカー	・検索条件 ・カレンダーから日付を選択する、または、「yyyy/MM/dd」形式で日付を入力する
8	希望納期From	日付ピッカー	・検索条件 ・カレンダーから日付を選択する、または、「yyyy/MM/dd」形式で日付を入力する
9	希望納期To	日付ピッカー	・検索条件 ・カレンダーから日付を選択する、または、「yyyy/MM/dd」形式で日付を入力する

4.3.6. 承認待ち一覧画面(2)

ID : UI_06_ListForApprover

概要 : 承認者が承認待ちの申請を確認する画面

The screenshot shows a web application interface for managing approval requests. At the top, there are search filters including '申請No', '申請書種別' (Application Type), '件名' (Subject), '申請日From/To', and '希望納期From/To'. Below these are dropdown menus for '申請者' (Applicant) and '申請者所属' (Applicant Department). A '検索' (Search) button and a 'リセット' (Reset) button are located to the right of the dropdowns. Below the filters is a table with the following data:

申請No	申請書種別	件名	申請日	希望納期	申請者	申請者所属
4	IT経費購入起案書/20万円未満	開発用スマートフォンの購入	2024/03/22	2024/04/01	観音太郎	UserDep-001

Annotations in the screenshot: ⑩ points to the '申請者' dropdown, ⑪ to the '申請者所属' dropdown, ⑫ to the '検索' button, ⑬ to the 'リセット' button, and ⑭ to the table header.

No	項目名	コンポーネント種別	備考
10	申請者	コンボボックス	<ul style="list-style-type: none"> 検索条件 ※ユーザマスタに登録されているユーザが選択可能 ※氏名を入力して絞り込みが可能
11	申請者所属	コンボボックス	<ul style="list-style-type: none"> 検索条件 ※ユーザマスタに登録されている所属が選択可能 ※入力して絞り込みが可能
12	検索	プッシュボタン	<ul style="list-style-type: none"> 申請No～申請者所属に入力された条件で検索し、一覧表示する
13	リセット	プッシュボタン	<ul style="list-style-type: none"> 申請No～申請者所属の入力項目をクリアにする
14	承認待ち一覧	テーブル	<ul style="list-style-type: none"> サインインユーザが承認者の申請を一覧表示する 検索結果を表示する <ul style="list-style-type: none"> -申請No -申請書種別 -件名 -申請日 -希望納期 -申請者 -申請者所属

4.3.7. 承認画面(1)

ID : UI_07_Approve

概要 : 承認者が申請内容を確認し、承認する画面

The screenshot shows a web application interface for approving requests. It includes a header with the title '経費申請 承認画面' and a navigation breadcrumb '承認待ち一覧画面へ戻る'. The main content area is titled '承認待ち' and displays a list of requests. The first request is highlighted, showing details such as '起案名称: IT関連購入起案書/20万円未満', '申請No: 4', '申請者: 観音太郎 / UserDep-001', and '申請日: 2024/03/22'. Below this, there is a table for '申請内容' (Application Details) and a '申請本文' (Application Text) section. The table contains fields for item name, application text, category, expected usage period, acquisition method, customer name, and purchase date. The application text section contains a detailed description of the request for smartphone purchases for company use.

No	項目名	コンポーネント種別	備考
1	画面名	アプリバー	・右の-avatarアイコンをクリックすると、パスワード変更とサインアウトを実行するためのメニューが表示される
2	承認待ち一覧画面へ戻る	PushButton	・承認待ち一覧画面へ遷移する
3	ステータス	タイポグラフィー	・申請書のステータスを表示する
4	申請名称	リッチテキスト	・申請書種別を表示する
5	申請No	テキスト入力	・申請Noを表示する読み取り専用項目
6	申請者	テキスト入力	・申請者を表示する読み取り専用項目
7	申請日	日付ピッカー	・申請日を表示する読み取り専用項目
8	申請内容一覧	テーブル	・申請内容を表示する -件名 -申請本文 -区分 -希望納品日 -負担課コード -購入先 -備考
9	申請本文	テキストエリア	・申請本文を表示する読み取り専用項目

4.3.7. 承認画面(2)

ID : UI_07_Approve

概要 : 承認者が申請内容を確認し、承認する画面

⑩

納品先情報	
納品先情報	
01 : 拠点	東京
02 : 郵便番号*	108-0075
03 : 会社名*	キヤノンITソリューションズ株式会社
04 : 住所*	東京都港区南2-16-6
05 : ビル名*	キヤノンタワー
06 : フロア名*	10F
07 : 課名*	第一開発部
08 : 宛先氏名*	観音太郎
09 : 電話番号 (外線) *	0123-456-789
10 : 備考	

No	項目名	コンポーネント種別	備考
10	納品先情報一覧	テーブル	・納品先情報を表示する -拠点 -郵便番号 -会社名 -住所 -ビル名 -フロア名 -課名 -宛先氏名 -電話番号 -備考

4.3.7. 承認画面(3)

ID : UI_07_Approve

概要 : 承認者が申請内容を確認し、承認する画面

⑪ 購入商品情報

⑫ 合計金額 (税抜き) : 36,000 ⑬ 通貨単位 : 円

No	メーカー*	品名*	メーカー型番*	数量*	単価*	金額*
1	Apple	iPhone 14 Pro	n097ngdj	1	36,000	36,000

添付ファイル

⑭

ファイル名
見積書.xlsx

No	項目名	コンポーネント種別	備考
11	合計金額	数値入力	・合計金額を表示する読み取り専用項目
12	通貨単位	テキスト入力	・通貨単位を表示する読み取り専用項目
13	購入商品一覧	テーブル	・購入商品を表示する -No -メーカー -品名 -メーカー型番 -数量 -単価 -金額
14	添付ファイル一覧	テーブル	・ファイル名のリンクをクリックして、添付ファイルをダウンロードする

4.4. DBテーブル一覧

No	テーブル名	概要	備考
1	\$case	ケーステーブル	NXの機能で自動生成したビルトインテーブル。申請レコードを管理します。
2	\$case_history	ケース履歴テーブル	NXの機能で自動生成したビルトインテーブル。申請レコードの履歴を記録します。
3	Sample003_M_Base	拠点マスタ	拠点情報を管理します。 申請時に登録した拠点を指定することで、拠点情報の自動入力が可能になります。
4	Sample003_M_Stauts	ステータスマスタ	申請のステータス定義を管理します。 本アプリケーションでは以下の5つを定義します。 <ul style="list-style-type: none">- 未申請- 申請- 承認済- 差し戻し- 否認
5	Sample003_M_User	ユーザマスタ	ユーザ情報を管理します。 一覧検索の申請者や承認者、参照者を設定する際の選択肢として、ここで登録されたユーザ情報が表示されます。 ※事前に、ユーザマネージャに登録したユーザを追加してから、動作確認を実施してください。
6	Sample003_T_ApplicationForm	申請情報テーブル	申請情報を管理します。
7	Sample003_T_ApprovalHistory	承認履歴テーブル	申請の承認履歴を管理します。
8	Sample003_T_PurchaseProducts	購入商品テーブル	申請の購入商品情報を管理します。
9	Sample003_T_ReferencePerson	参照者テーブル	申請の参照者情報を管理します。

4.4.1. ケーステーブル

※自動生成したビルトインテーブル

ID : \$case

用途 : 申請レコードを管理する

No	項目	カラム	データ型	M	D	FSP	PK	NN	UQ	UN	AI
1	申請No	case_id	INT				○	○		○	○
2	ステータスID	status_id	VARCHAR	45				○			
3	ユーザID	owner_id	VARCHAR	128				○			

4.4.2. ケース履歴テーブル ※自動生成したビルトインテーブル

ID : \$case_history

用途 : 申請レコードの履歴を記録する

No	項目	カラム	データ型	M	D	FSP	PK	NN	UQ	UN	AI
1	申請履歴ID	id	INT				○	○		○	○
2	申請No	case_id	INT								
3	変更前ステータスID	before_status_id	VARCHAR	45							
4	変更後ステータスID	after_status_id	VARCHAR	45							
5	変更前ユーザID	before_owner_id	VARCHAR	45							
6	変更後ユーザID	after_owner_id	VARCHAR	45							
7	更新日時	update_time	TIMESTAMP					○			

4.4.3. 拠点マスタ

ID : Sample003_M_Base

用途 : 拠点情報を管理する

No	項目	カラム	データ型	M	D	FSP	PK	NN	UQ	UN	AI
1	拠点ID	BASE_ID	CHAR	40			○	○			
2	拠点名	BASE_NAME	CHAR	50							
3	郵便番号	BASE_POSTAL_CODE	CHAR	8							
4	会社名	BASE_COMPANY_NAME	CHAR	100							
5	住所	BASE_ADDRESS	CHAR	100							
6	ビル名	BASE_BUILDING_NAME	CHAR	100							

※初期データとして以下が登録されています。

※1行目 (BASE_ID:Non) は削除しないでください。その他の行は任意の値に変更可能です。

	BASE_ID	BASE_NAME	BASE_POSTAL_CODE	BASE_COMPANY_NAME	BASE_ADDRESS	BASE_BUILDING_NAME
<input type="checkbox"/>	Non	—	null	null	null	null
<input type="checkbox"/>	Tennozu	天王洲	140-8526	キヤノンITソリューションズ(株)天王洲アイル事業所	東京都品川区東品川2-4-11	野村不動産天王洲ビル
<input type="checkbox"/>	Tokyo	東京	108-0075	キヤノンITソリューションズ株式会社	東京都港区南2-16-6	キヤノンSタワー

4.4.4. ステータスマスタ

ID : Sample003_M_Status

用途 : ステータス情報を管理する

No	項目	カラム	データ型	M	D	FSP	PK	NN	UQ	UN	AI
1	ステータスID	STATUS_ID	VARCHAR	45			○	○			
2	ステータス名	STATUS_NAME	CHAR	20				○			
3	申請者用ステータス表記	APPLICANT_STATUS	CHAR	20				○			
4	承認者用ステータス表記	AUTHORIZER_STATUS	CHAR	20				○			

※以下が登録されています。

	STATUS_ID	STATUS_NAME	APPLICANT_STATUS	AUTHORIZER_STATUS
<input type="checkbox"/>	status-Apply	申請	申請中	承認待ち
<input type="checkbox"/>	status-Complete	承認済	承認済	承認済
<input type="checkbox"/>	status-Create	未申請	未申請	申請待ち
<input type="checkbox"/>	status-Reject	否認	否認	否認
<input type="checkbox"/>	status-Remand	差し戻し	差し戻し	差し戻し

4.4.5. ユーザマスタ

ID : Sample003_M_User

用途 : ユーザ情報を管理する

No	項目	カラム	データ型	M	D	FSP	PK	NN	UQ	UN	AI
1	ユーザID	USER_ID	CHAR	40			○	○			
2	ユーザ名	USER_NAME	CHAR	50							
3	会社名	USER_COMPANY	CHAR	100							
4	所属	USER_DEPARTMENT	CHAR	100							
5	メールアドレス	EMAIL	CHAR	100							

※初期データとして以下が登録されています。

※任意の値に変更可能です。ユーザマネージャで作成したユーザのメールアドレスをEMAILカラムに入力してからサンプルアプリをご利用ください。

※認証時に使用したメールアドレスとユーザマスタのメールアドレスが紐づいてアプリが動作します。ユーザマスタに登録されていないユーザでサインインした場合、正常に動作いたしません。

※所属の兼務はできない仕様です。役職等を加える場合は、追加実装が必要です。ご了承ください。

	USER_ID	USER_NAME	USER_COMPANY	USER_DEPARTMENT	EMAIL
<input type="checkbox"/>	userid0001	観音太郎	Canon-ITS	UserDep-001	
<input type="checkbox"/>	userid0002	佐藤花子	Canon-ITS	UserDep-001	
<input type="checkbox"/>	userid0003	山田三郎	Canon-ITS	UserDep-002	

4.4.6. 申請情報テーブル(1)

ID : Sample003_T_ApplicationForm

用途 : 申請情報を管理する

No	項目	カラム	データ型	M	D	FSP	PK	NN	UQ	UN	AI
1	申請No	CASE_ID	INT				○	○			
2	申請者	USER_ID	CHAR	40							
3	件名	APPLICATION_TITLE	CHAR	100							
4	起案本文	APPLICATION_BODY	LONGTEXT								
5	区分	APPLICATION_KUBUN	CHAR	20							
6	納品希望日	APPLICATION_DESIRED_DELIVERY_DATE	DATE								
7	負担課コード	APPLICATION_PAYMENT_DEPARTMENT_CODE	CHAR	4							
8	購入先	APPLICATION_PURCHASE_TARGET	CHAR	100							
9	備考	APPLICATION_NOTE	TEXT								
10	納品先拠点名	DELIVERY_TARGET_BASE_NAME	CHAR	50							
11	納品先郵便番号	DELIVERY_TARGET_POSTAL_CODE	CHAR	8							
12	納品先会社名	DELIVERY_TARGET_COMPANY_NAME	CHAR	100							
13	納品先住所	DELIVERY_TARGET_ADDRESS	CHAR	100							
14	納品先ビル名	DELIVERY_TARGET_BUILDING_NAME	CHAR	100							
15	納品先フロア名	DELIVERY_TARGET_FLOOR_NAME	CHAR	100							

4.4.6. 申請情報テーブル(2)

ID : Sample003_T_ApplicationForm

用途 : 申請情報を管理する

No	項目	カラム	データ型	M	D	FSP	PK	NN	UQ	UN	AI
16	納品先課名	DELIVERY_TARGET_DEPARTMENT_NAME	CHAR	100			○	○			
17	納品先宛先氏名	DELIVERY_TARGET_DESTINATION_USER_NAME	CHAR	50							
18	納品先電話番号	DELIVERY_TARGET_PHONE_NUMBER	CHAR	12							
19	納品先備考	DELIVERY_TARGET_NOTE	TEXT								
20	合計金額	PURCHASE_PRODUCTS_TOTAL_AMOUNT	INT								
21	通貨単位	PURCHASE_PRODUCTS_CURRENCY	CHAR	10							
22	添付パス	ATTACHMENT_FOLDER_URL	TEXT								
23	申請書作成日時	APPLICATION_FORM_CREATION_TIME	TIMESTAMP								
24	申請書更新日時	APPLICATION_FORM_UPDATE_TIME	TIMESTAMP								
25	申請日時	APPLICATION_TIME	TIMESTAMP								
26	承認ステータス	APPLICATION_STATUS	CHAR	45							
27	承認者ID	AUTHORIZER_ID	CHAR	40							

4.4.7. 承認履歴テーブル

ID : Sample003_T_ApprovalHistory

用途 : 申請の承認履歴を管理する

No	項目	カラム	データ型	M	D	FSP	PK	NN	UQ	UN	AI
1	承認履歴ID	APPROVAL_HISTORY_ID	INT				○	○			
2	申請No	CASE_ID	INT								
3	申請履歴ID	CASE_HISTORY_ID	INT								
4	承認者名	USER_NAME	CHAR	50							
5	日時	APPROVAL_TIME	TIMESTAMP								
6	コメント	COMMENT	TEXT								

4.4.8. 購入商品テーブル

ID : Sample003_T_ReferencePerson

用途 : 申請の購入商品情報を管理する

No	項目	カラム	データ型	M	D	FSP	PK	NN	UQ	UN	AI
1	購入商品ID	ITEM_ID	INT				○	○			
2	申請No	CASE_ID	INT					○			
3	メーカー	MAKER	CHAR	100							
4	品名	ITEM_NAME	CHAR	100							
5	メーカー型番	MODEL_NUMBER	CHAR	100							
6	数量	QUANTITY	INT								
7	単価	UNIT_PRICE	INT								
8	金額	PRICE	INT								

4.4.9. 参照者テーブル

ID : Sample003_T_PurchaseProducts

用途 : 申請の参照者情報を管理する

No	項目	カラム	データ型	M	D	FSP	PK	NN	UQ	UN	AI
1	参照者ID	REFERENCE_ID	INT				○	○			
2	申請No	CASE_ID	INT					○			
3	ユーザID	USER_ID	CHAR	50				○			
4	ユーザ名	USER_NAME	CHAR	50							

4.5. 定数

No	項目	名前	データ型	値
1	ステータスID未申請	STATUS_ID_CREATE	String	status-Create
2	ステータスID差し戻し	STATUS_ID_REMAND	String	status-Remand
3	アップロードファイルパス	UPLOAD_FOLDER_PATH	String	/Sample003_WF_ExpensesApp/AttachedFile/





WebPerformer-**NX**